

滅菌器(MG型)

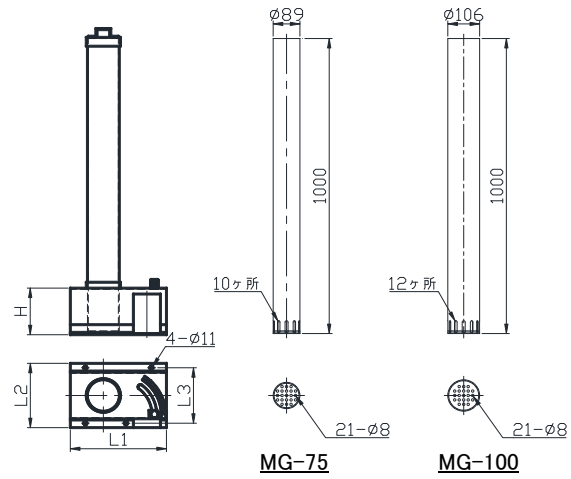

規格	L1	L2	L3	H	製品コード	備考
MG-75	300	180	150	103	1101	VU-75
MG-100	320	218	188	158	1102	SU-100

滅菌器(KM型)

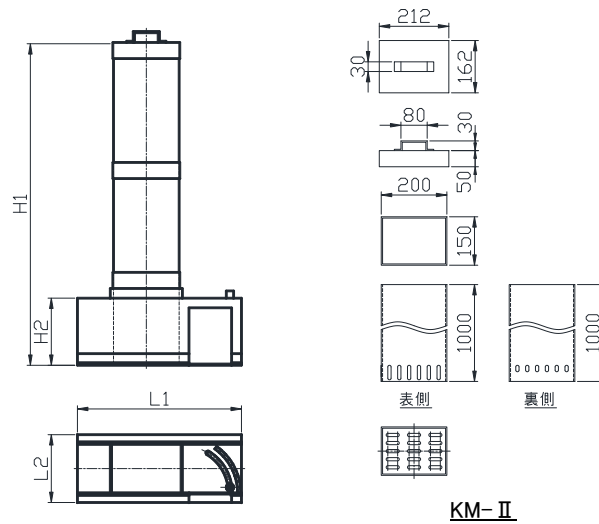

規格	L1	L2	H1	H2	製品コード	備考
KM- I	450	250	800	208	1103	筒サイズ 150×150
KM- II	500	250	1000	233	1104	筒サイズ 200×150
KM- III	700	332	1200	256	1105	筒サイズ 250×200